

2021

GÜDE®

WERKSTATT EINRICHTUNG



Qualität seit über 40 Jahren

Werkstattwagen
Werkstattwagen GW 4.1
Art.-Nr.: 40879

Anzahl Schubladen	Breite der Schublade	Höhe der Schublade	Tiefe	Breite	Höhe	Nettogewicht
4 Stk.	505 mm	65 mm	335 mm	680 mm	760 mm	19,9 kg

- 4 drehbare Rollen, 2 mit Feststellbremse
- 4 Kugelgelagerte Schubladen mit Interlock
- 1 Großes Ablagefach
- Schubladenauszug 95%
- Max. Belastbar bis 75 KG



GTIN-Code



Seite

Werkstattwagen PREMIUM GWSP 07
Art.-Nr.: 39100

Anzahl Schubladen	Breite der Schublade	Höhe der Schublade	Tiefe	Breite	Höhe	Nettogewicht
7 Stk.	530 mm	60 - 135 mm	460 mm	780 mm	980 mm	52,55 kg

Der Güde Werkstattwagen ist der perfekte Begleiter in der Werkstatt:

- doppelte Wände für mehr Stabilität
- kugelgelagerter Auszug
- genormte Lochwände
- Stoßschutz Ecken
- pulverbeschichtet
- Zentralverriegelung mit Haupt- und Ersatzschlüssel
- Einzel- Schubladensicherung
- Schubladenauszug 100%
- Beschriftungsmöglichkeiten der Schubladen
- 2 lenkbare Rollen, beide mit Bremse
- Höhe ohne Rollen 820 mm
- gummierter Handgriff
- Belastbar bis 400 kg

Optionales Zubehör:

- #40863 Mülleneimer GM 300
- #40768 Werkzeughalter Sortiment 28 TLG



GTIN-Code



Seite



Unser **Kundenservice** ist im vollen Umfang für Sie da.
Mo-Fr von 09:00 - 18:00 Uhr
Sa von 08:00 - 12:00 Uhr



Über **Facebook, Instagram** und **LinkedIn** sind wir wie gewohnt weiterhin für Sie erreichbar.



Das **Güde-Sortiment** finden Sie im **Handel** und bei unseren **Internet-Partnern**.

WIR SIND FÜR SIE DA!

Werkstattwagen PREMIUM PLUS GWSP 07**Art.-Nr.: 40874**

Anzahl Schubladen	Breite der Schublade	Höhe der Schublade	Tiefe	Breite	Höhe	Nettogewicht
7 Stk.	545 mm	60-115 mm	460 mm	780 mm	975 mm	55,7 kg

- doppelte Wände für mehr Stabilität
- kugelgelagerter Auszug
- genormte Lochwände
- Stoßschutz an den Ecken
- pulverbeschichtet
- Zentralverriegelung mit Haupt- und Ersatzschlüssel
- gummierter Handgriff
- verstärkte Arbeitsfläche
- Schublade mit Trennblechset möglich
- Einzel-Schubladensicherung
- Schubladenauszug 100%
- Beschriftungsmöglichkeit der Schubladen
- 2 lenkbare Rollen, beide mit Bremse
- Höhe ohne Rollen 820mm
- Belastbar bis 400 kg

**Optionales Zubehör:**

- #40861 DOokumenthalter GD 250
- #40866 Ausatzkoffer GAK 533-4
- #40862 Dosenhalter GD 105
- #40863 Mülleneimer GM 300
- #40864 Trennblechset GTB 60-4
- #40865 Trennblechset GTB 120-4
- #40768 Werkzeughalter Sortiment 28 TLG

**WERKSTATTWAGEN PREMIUM GWPV 7/1****Art.-Nr.: 39128**

Anzahl Schubladen	Breite der Schublade	Höhe der Schublade	Tiefe	Breite	Höhe	Nettogewicht
7 Stk.	530 mm	60-135 mm	460 mm	1140 mm	970 mm	74 kg

- doppelte Wände für mehr Stabilität
- kugelgelagerter Auszug
- mit abschließbare Vertikalauszug
- Vertikalauszug mit Schublade und Lochwand
- Edelstahl-Oberfläche
- genormte Lochwände
- Stoßschutz Ecken
- pulverbeschichtet
- Zentralverriegelung für Schubladen
- Einzel- Schubladensicherung
- Schubladenauszug 100%
- Beschriftungsmöglichkeiten der Schubladen
- 2 lenkbare Rollen, beide mit Bremse
- Höhe ohne Rollen 820 mm
- Stahl Handgriff
- Belastbar bis 400 kg

**Optionales Zubehör:**

- #40768 Werkzeughalter Sortiment 28 TLG



Besuchen Sie uns auch im Internet



www.guede.com

Werkstattwagen PREMIUM GWSP 07 250-tlg.
Art.-Nr.: 40877

Anzahl Schubladen	Breite der Schublade	Höhe der Schublade	Tiefe	Breite	Höhe	Nettogewicht
7 Stk.	530 mm	60-135 mm	460 mm	780 mm	980 mm	62,6 kg

Der bestückte Werkstattwagen Premium ist der perfekte Begleiter in der Werkstatt:

- doppelte Wände für mehr Stabilität
- kugelgelagerter Auszug
- genormte Lochwände
- Stoßschutz Ecken
- pulverbeschichtet
- Zentralverriegelung mit Haupt- und Ersatzschlüssel
- Einzel- Schubladensicherung
- Schubladenauszug 100%
- Beschriftungsmöglichkeiten der Schubladen
- 2 lenkbare Rollen
- Höhe ohne Rollen: 820mm

Inhalt:

- 1. Auszug:**
 - 2 Stk Umschaltknarre 1/2" | 1/4" | (Länge 26/14,5 cm)
 - 4 Stk Verlängerung 1/2" | 1/4" | Länge 25/12,5/10/5 cm)
 - 1 Stk Schraubendreher 1/4" (Länge 11 cm)
 - 2 Stk Steckschlüsseleinsätze lang 1/4" (Länge 16 cm)
 - 2 Stk Kardangelen 1/2" | 1/4" |
 - 26 Stk Steckschlüsseleinsätze 1/2" | 1/4" |
 - 6 Stk Innensechskantschlüssel mit Kugelkopf
- 2. Auszug:**
 - 12 Stk Gabelringschlüssel
 - 1 Stk Schlosshammer
 - 1 Stk Kunststoffhammer
- 3. Auszug:**
 - 6 Stk Schraubendreher Schlitz mit Softgriff, magnetisch: 6x38, 3x75, 4x100, 5x100, 6x150, 8x175 mm
 - 4 Stk Sicherungsringzangen (Länge 16 cm)
 - 2 Stk für Innenringe
 - 2 Stk für Außenringe
 - 1 Stk Spitzzange (Länge 16,5 cm)
 - 1 Stk Seitenschneiden (Länge 16 cm)
 - 1 Stk Kombizange (Länge 16 cm)
- 4. Auszug:**
 - 6 Stk Isolierte Schraubendreher: (-) 3x75, 4x100, 5x125 / (+) 0x75, 1x100, 2x100
 - 8 Stk Vielzahnschlüssel Set
 - 6 Stk Präzisions-Schraubendreher (+) 0-1-2/(-)1-2-3
 - 6 Stk Schraubendreher (-) 3x75, 4x100, 5x100, 6x38, 6x150, 8x175 mm
 - 1 Stk Elektriker Schraubendreher
 - 1 Stk Crimpzange
 - 160 Stk Taillisierte Kabelverbinder



4 015671 759405

GTIN-Code



Seite

250

TEILIG

Werkstattwagen PREMIUM GWSP7 165-tlg.

Art.-Nr.: 39126

Anzahl Schubladen	Breite der Schublade	Höhe der Schublade	Tiefe	Breite	Höhe	Nettogewicht
7 Stk.	530 mm	60-135 mm	460 mm	780 mm	980 mm	66,6 kg

- doppelte Wände für mehr Stabilität
- kugelgelagerter Auszug
- genormte Lochwände
- Stoßschutz an den Ecken
- pulverbeschichtet
- Zentralverriegelung mit Haupt- und Ersatzschlüssel
- gummierter Handgriff
- verstärkte Arbeitsfläche
- Einzel-Schubladensicherung
- Schubladenauszug 100%
- Beschriftungsmöglichkeit der Schubladen
- 2 lenkbare Rollen, beide mit Bremse
- Höhe ohne Rollen 820mm
- Belastbar bis 400 kg

**Inhalt**

- 21 Stk. Schraubendrehersätze
- 13 Stk. Gabelringratschenschlüsselsätze
- 9 Stk. Innensechskantschlüsselsätze
- 23 Stk. Bits
- 3 Stk. Umschaltknarre | 1/2" | 3/8" | 1/4" |
- 49 Stk. Steckschlüsselsätze | 1/2" | 3/8" | 1/4" |
- 3 Stk. Kardangelen | 1/2" | 3/8" | 1/4" |
- 3 Stk. Verlängerungen | 1/2" | 3/8" | 1/4" |
- 31 Stk. Steckschlüsselsätze lang | 1/2" | 3/8" | 1/4" |
- 4 Stk. Sicherungsringzangen 7"
- 1 Stk. Klemmzange 10"
- 1 Stk. Wasserpumpenzange 10"
- 1 Stk. Spitzzange 7"
- 1 Stk. Seitenschneider 8"
- 1 Stk. Kombizange 8"



4 015671 921475

GTIN-Code



Seite



165



TEILIG



Werkstattwagen PREMIUM PLUS GWSP7 226-tlg.
Art.-Nr.: 39127

Anzahl Schubladen	Breite der Schublade	Höhe der Schublade	Tiefe	Breite	Höhe	Nettogewicht
7 Stk.	545 mm	60-115 mm	460 mm	780 mm	975 mm	68,6 kg

- doppelte Wände für mehr Stabilität
- kugelgelagerter Auszug
- genormte Lochwände
- Stoßschutz an den Ecken
- pulverbeschichtet
- Zentralverriegelung mit Haupt- und Ersatzschlüssel
- gummierter Handgriff
- verstärkte Arbeitsfläche
- Einzel-Schubladensicherung
- Schubladenauszug 100%
- Beschriftungsmöglichkeit der Schubladen
- 2 lenkbare Rollen, beide mit Bremse
- Höhe ohne Rollen 820 mm
- Belastbar bis 400 kg

Inhalt:

- 6 Stk. Stiftschlüssel Innensechskant mit T-Griff
 - 9 Stk. Zangensätze
 - 6 Stk. Körner
 - 1 Stk. Schlosserhammer
 - 21 Stk. Schraubendrehersätze
 - 3 Stk. Umschaltknarre 1/2" | 3/8" | 1/4"
 - 119 Stk. Steckschlüsselsätze 1/2" | 3/8" | 1/4"
 - 3 Stk. Kardangelen 1/2" | 3/8" | 1/4"
 - 3 Stk. Verlängerungen 1/2" | 3/8" | 1/4"
 - 29 Stk. Steckschlüsselsätze lang 1/2" | 3/8" | 1/4"
 - 24 Stk. Bits
 - 1 Stk. Bithalter 3/8"
- **Optionales Zubehör:**
 - #40866 Ausatzkoffer GAK 533-4
 - #40861 Dokumentenhalter GD 250
 - #40862 Dosenhalter GD 105
 - #40863 Mülleimer GM 300
 - #40864 Trennblechset GTB 60-4
 - #40865 Trennblechset GTB 120-4
 - #40768 Werkzeughalter Sortiment 28 TLG

 4 015671 921567
 GTIN-Code

Seite

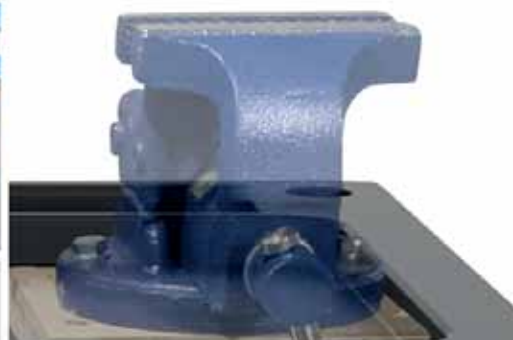
226

TEILIG

Lochmatrix	Stanzung	Tiefe	Breite	Höhe	Nettogewicht
38x38 mm	10x10 mm	70 mm	253 mm	250 mm	0,71 kg

Dokumentenhalter GD 250
Art.-Nr.: 40861



- Passend zu:**
- #40874 Werkstattwagen Premium Plus GWPP 7
 - #39127 Werkstattwagen Premium Plus GWPP 7 226 tlg



Lochmatrix	Stanzung	Tiefe	Breite	Höhe	Nettogewicht
38x38 mm	10x10 mm	70 mm	250 mm	110 mm	0,37 kg



Dosenhalter GD 105
Art.-Nr.: 40862

- Passend zu:**
- #40874 Werkstattwagen Premium Plus GWPP 7
 - #39127 Werkstattwagen Premium Plus GWPP 7 226 tlg



Lochmatrix	Stanzung	Tiefe	Breite	Höhe	Nettogewicht
38x38 mm	10x10 mm	177 mm	390 mm	300 mm	2,1 kg



Mülleimer GM 300
Art.-Nr.: 40863

- Passend zu:**
- #39100 Werkstattwagen Premium GWSP 07
 - #40874 Werkstattwagen Premium GWSP 07 250 tlg
 - #39126 Werkstattwagen Premium GWSP 07 165 tlg
 - #40874 Werkstattwagen Premium Plus GWPP 7
 - #39127 Werkstattwagen Premium Plus GWPP 7 226 tlg



Tiefe	Breite	Höhe	Nettogewicht
4 mm	395 mm	60 mm	0,65 kg

Trennblech-Set GTB 60-4
Art.-Nr.: 40864



Set, bestehend aus 4 Trennblechen

- Passend zu:**
- #40874 Werkstattwagen Premium Plus GWPP 7
 - #39127 Werkstattwagen Premium Plus GWPP 7 226 tlg



Tiefe	Breite	Höhe	Nettogewicht
5 mm	395 mm	116 mm	1,4 kg

Trennblech-Set GTB 120-4
Art.-Nr.: 40865



Set, bestehend aus 4 Trennblechen

- Passend zu:**
- #40874 Werkstattwagen Premium Plus GWPP 7
 - #39127 Werkstattwagen Premium Plus GWPP 7 226 tlg



Tiefe	Länge	Breite	Höhe	Nettogewicht
60 mm	522 mm	62 mm	6 mm	1,142 kg

Schubladenabtrenner für Werkbank
Art.-Nr.: 40916



- Passen zu:**
- #40926 Werkbank P 1200 SL
 - #40930 Werkbank P 1200 SS
 - #40932 Werkbank 1200 SLT MULTI
 - #40934 Unterbaucontainer 2 Schubladen

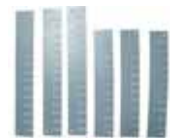

Werkbank GW 5 INOX

Art.-Nr.: 40486

Breite Arbeitsplatte	Tiefe Arbeitsplatte	Stärke Arbeitsplatte	Arbeitshöhe	Nettogewicht
668 mm	493 mm	30 mm	905 mm	56 kg

Die Werkbank ist gegen organische Säuren, Zitronensäure und schwefelhaltige Substanzen beständig.

- mit Edelstahl Abdeckung stärke 0,75 mm
- aus rostfreiem Edelstahl
- Gummibaum Arbeitsplatte 30 mm stark
- Max. Tragkraft 300 kg (gleichmäßig verteilt)
- 5 abschließbare Schubladen
- 4 Lenkollen davon 2 mit Feststellbremse
- größte Schublade besitzt verstärkte Schienenführung
- Auch hervorragend im outdoorbereich einsetzbar
- **Europäische Standard X6Cr17 nach EN 14016**



Werkbank GW 5/1 INOX
Art.-Nr.: 40487

Breite Arbeitsplatte	Tiefe Arbeitsplatte	Stärke Arbeitsplatte	Arbeitshöhe	Nettogewicht
1073 mm	493 mm	30 mm	905 mm	78 kg

Die Werkbank ist gegen organische Säuren, Zitronensäure und schwefelhaltige Substanzen beständig.

- mit Edelstahl Abdeckung stärke 0,75 mm
- aus rostfreiem Edelstahl
- Gummibaum Arbeitsplatte 30 mm stark
- Max. Tragkraft 300 kg (gleichmäßig verteilt)
- 5 abschließbare Schubladen und eine separat abschließbare Türe
- 4 Lenkrollen davon 2 mit Feststellbremse
- größte Schublade besitzt verstärkte Schienenführung
- Auch hervorragend im outdoorbereich einsetzbar
- **Europäische Standard X6Cr17 nach EN 14016**

Werkbank GW 10/1 INOX
Art.-Nr.: 40488

Breite Arbeitsplatte	Tiefe Arbeitsplatte	Stärke Arbeitsplatte	Arbeitshöhe	Nettogewicht
1838 mm	493 mm	30 mm	905 mm	125 kg

Die Werkbank ist gegen organische Säuren, Zitronensäure und schwefelhaltige Substanzen beständig.

- mit Edelstahl Abdeckung stärke 0,75 mm
- aus rostfreiem Edelstahl
- Gummibaum Arbeitsplatte 30 mm stark
- Max. Tragkraft 300 kg (gleichmäßig verteilt)
- 10 abschließbare Schubladen
- 1 separat abschließbare Türen
- 4 Lenkrollen davon 2 mit Feststellbremse
- größte Schubladen besitzen verstärkte Schienenführung
- Auch hervorragend im outdoorbereich einsetzbar
- **Europäische Standard X6Cr17 nach EN 14016**

Werkbank GW 10 INOX
Art.-Nr.: 40489

Breite Arbeitsplatte	Tiefe Arbeitsplatte	Stärke Arbeitsplatte	Arbeitshöhe	Nettogewicht
1435 mm	493 mm	30 mm	905 mm	108 kg

Die Werkbank ist gegen organische Säuren, Zitronensäure und schwefelhaltige Substanzen beständig.

- mit Edelstahl Abdeckung stärke 0,75 mm
- aus rostfreiem Edelstahl
- Gummibaum Arbeitsplatte 30 mm stark
- Max. Tragkraft 300 kg (gleichmäßig verteilt)
- 10 abschließbare Schubladen
- 4 Lenkrollen davon 2 mit Feststellbremse
- größte Schubladen besitzen verstärkte Schienenführung
- Auch hervorragend im outdoorbereich einsetzbar
- **Europäische Standard X6Cr17 nach EN 14016**



Werkbank GW 10/2 INOX

Art.-Nr.: 40490

Breite Arbeitsplatte	Tiefe Arbeitsplatte	Stärke Arbeitsplatte	Arbeitshöhe	Nettogewicht
1838 mm	493 mm	30 mm	905 mm	126 kg

Die Werkbank ist gegen organische Säuren, Zitronensäure und schwefelhaltige Substanzen beständig.

- mit Edelstahl Abdeckung Stärke 0,75 mm
- aus rostfreiem Edelstahl
- Gummibaum Arbeitsplatte 30 mm stark
- Max. Tragkraft 300 kg (gleichmäßig verteilt)
- 10 abschließbare Schubladen und zwei separat abschließbare Türen
- 4 Lenkrollen davon 2 mit Feststellbremse
- größte Schubladen besitzen verstärkte Schienenführung
- Auch hervorragend im outdoorbereich einsetzbar
- **Europäische Standard X6Cr17 nach EN 14016**



Werkbank GW 15 INOX

Art.-Nr.: 40491

Breite Arbeitsplatte	Tiefe Arbeitsplatte	Stärke Arbeitsplatte	Arbeitshöhe	Nettogewicht
1840 mm	493 mm	30 mm	905 mm	141 kg

Die Werkbank ist gegen organische Säuren, Zitronensäure und schwefelhaltige Substanzen beständig.

- mit Edelstahl Abdeckung Stärke 0,75 mm
- aus rostfreiem Edelstahl
- Gummibaum Arbeitsplatte 30 mm stark
- Max. Tragkraft 300 kg (gleichmäßig verteilt)
- 15 abschließbare Schubladen
- 4 Lenkrollen davon 2 mit Feststellbremse
- größte Schubladen besitzen verstärkte Schienenführung
- Auch hervorragend im outdoorbereich einsetzbar
- **Europäische Standard X6Cr17 nach EN 14016**



Eco Line

Werkbank GW 1/1 S

Art.-Nr.: 40482

Breite Arbeitsplatte	Tiefe Arbeitsplatte	Stärke Arbeitsplatte	Arbeitshöhe	Tiefe	Nettogewicht
600 mm	600 mm	30 mm	850 mm	600 mm	22,78 kg

- Stäbchenverleimt Gummibaum-Holzplatte
- Pflegeleicht
- Sehr hart, etwa 50% härter als Eiche
- Unempfindlich gegenüber Feuchtigkeit
- Tisch bis max. 300 kg belastbar
- Schublade bis max. 25 kg belastbar
- Schublade mit Vollauszug
- Höhenverstellbare Füße von 850mm bis 885mm Arbeitshöhe
- Kugelgelagerte Führungsschiene für Schublade
- Türen abschließbar (inkl. Ersatzschlüssel)
- Lieferung erfolgt unmontiert



Werkbank GW 2T
Art.-Nr.: 40470

Breite Arbeitsplatte	Tiefe Arbeitsplatte	Stärke Arbeitsplatte	Arbeitshöhe	Nettogewicht
1200 mm	600 mm	30 mm	850 mm	44,4 kg

- Gummibaum-Holzplatte stäbchenverleimt
- Pflegeleicht
- Sehr hart etwa 50% härter als Eiche
- Unempfindlich gegenüber Feuchtigkeit
- Tisch bis max. 300 kg belastbar
- Schublade bis max. 30 kg belastbar
- Schublade mit Vollauszug
- Höhenverstellbare Füße von 850mm bis 885mm Arbeitshöhe
- Kugelgelagerte Führungsschiene für Schublade
- Türen abschließbar (inkl. Ersatzschlüssel)
- Lieferung erfolgt unmontiert

Werkbank GW 3/1
Art.-Nr.: 40471

Breite Arbeitsplatte	Tiefe Arbeitsplatte	Stärke Arbeitsplatte	Arbeitshöhe	Nettogewicht
1200 mm	600 mm	30 mm	850 mm	49,6 kg

- Stäbchenverleimte Gummibaum-Holzplatte
- Pflegeleicht
- Sehr hart, etwa 50% härter als Eiche
- Unempfindlich gegenüber Feuchtigkeit
- Tisch bis max. 300 kg belastbar
- Schublade bis max. 30 kg belastbar
- Schublade mit Vollauszug
- Höhenverstellbare Füße von 850mm bis 885mm Arbeitshöhe
- Kugelgelagerte Führungsschiene für Schublade
- Türen abschließbar (inkl. Ersatzschlüssel)
- Lieferung erfolgt unmontiert

Werkbank GW 2/2
Art.-Nr.: 40472

Breite Arbeitsplatte	Tiefe Arbeitsplatte	Stärke Arbeitsplatte	Arbeitshöhe	Nettogewicht
1200 mm	600 mm	30 mm	850 mm	44 kg

- Stäbchenverleimte Gummibaum-Holzplatte
- Pflegeleicht
- Sehr hart, etwa 50% härter als Eiche
- Unempfindlich gegenüber Feuchtigkeit
- Tisch bis max. 300 kg belastbar
- Schublade bis max. 30 kg belastbar
- Schublade mit Vollauszug
- Höhenverstellbare Füße von 850mm bis 885mm Arbeitshöhe
- Kugelgelagerte Führungsschiene für Schublade
- Türen abschließbar (inkl. Ersatzschlüssel)
- Lieferung erfolgt unmontiert



Werkbank GW 5/1**Art.-Nr.: 40473**

Breite Arbeitsplatte	Tiefe Arbeitsplatte	Stärke Arbeitsplatte	Arbeitshöhe	Nettogewicht
1200 mm	600 mm	30 mm	850 mm	48,5 kg

- Stäbchenverleimte Gummibaum-Holzplatte
- Pflegeleicht
- Sehr hart, etwa 50% härter als Eiche
- Unempfindlich gegenüber Feuchtigkeit
- Tisch bis max. 300 kg belastbar
- Schublade bis max. 30 kg belastbar
- Schublade mit Vollauszug
- Höhenverstellbare Füße von 850mm bis 885mm Arbeitshöhe
- Kugelgelagerte Führungsschiene für Schublade
- Türen abschließbar (inkl. Ersatzschlüssel)
- Lieferung erfolgt unmontiert

**Werkbank GW 8S****Art.-Nr.: 40474**

Breite Arbeitsplatte	Tiefe Arbeitsplatte	Stärke Arbeitsplatte	Arbeitshöhe	Nettogewicht
1200 mm	600 mm	30 mm	850 mm	59,6 kg

- Stäbchenverleimt Gummibaum-Holzplatte
- Pflegeleicht
- Sehr hart, etwa 50% härter als Eiche
- Unempfindlich gegenüber Feuchtigkeit
- Tisch bis max. 300 kg belastbar
- Schublade bis max. 20 kg belastbar
- Schublade mit Vollauszug
- Höhenverstellbare Füße von 850mm bis 885mm Arbeitshöhe
- Kugelgelagerte Führungsschiene für Schublade
- Lieferung erfolgt unmontiert

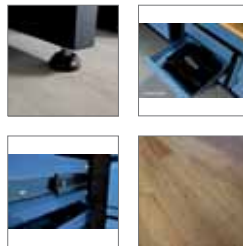
**Werkbank GW 6/1 XL****Art.-Nr.: 40480**

Breite Arbeitsplatte	Tiefe Arbeitsplatte	Stärke Arbeitsplatte	Arbeitshöhe	Nettogewicht
1710 mm	600 mm	30 mm	850 mm	66,1 kg

- Stäbchenverleimt Gummibaum-Holzplatte
- Pflegeleicht
- Sehr hart, etwa 50% härter als Eiche
- Unempfindlich gegenüber Feuchtigkeit
- Tisch bis max. 300 kg belastbar
- Schublade bis max. 25 kg belastbar
- Schublade mit Vollauszug
- Höhenverstellbare Füße von 850mm bis 885mm Arbeitshöhe
- Kugelgelagerte Führungsschiene für Schublade
- Türen abschließbar (inkl. Ersatzschlüssel)
- Lieferung erfolgt unmontiert



Werkbank GW 6/2 XL
Art.-Nr.: 40481

Breite Arbeitsplatte	Tiefe Arbeitsplatte	Stärke Arbeitsplatte	Arbeitshöhe	Nettogewicht
1710 mm	600 mm	30 mm	850 mm	72,1 kg

- Stäbchenverleimt Gummibaum-Holzplatte
- Pflegeleicht
- Sehr hart, etwa 50% härter als Eiche
- Unempfindlich gegenüber Feuchtigkeit
- Tisch bis max. 300 kg belastbar
- Schublade bis max. 25 kg belastbar
- Schublade mit Vollauszug
- Höhenverstellbare Füße von 850mm bis 885mm Arbeitshöhe
- Kugelgelagerte Führungsschiene für Schublade
- Türen abschließbar (inkl. Ersatzschlüssel)
- Lieferung erfolgt unmontiert



 4 015671 801296
 GTIN-Code

Seite

Lochwand GL 1200
Art.-Nr.: 40475

Stanzung	Tiefe	Breite	Höhe	Nettogewicht
38x38 mm	20 mm	1200 mm	550 mm	5,5 kg

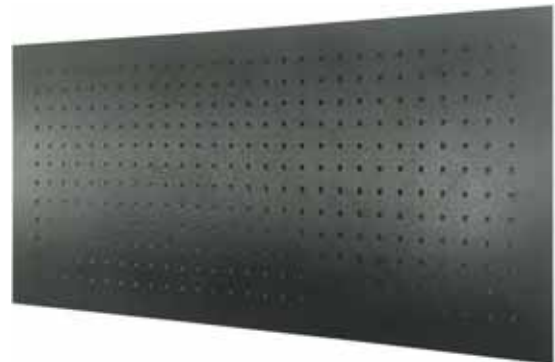
- stahlblech, 0,7 mm stark
- pulverbeschichtet (Black pantone C)
- an der Rückseite mit Hängelöchern und Versteifung
- quadratische Lochung 10 mm
- Lochabstand 38 mm

Kombinationsmöglichkeiten:

Alle Werkzeughalter- und Haken sind passend für GüdeLochplatten und Systeme mit Lochquadrat 10 x 10 mm, Lochmitte-Abstand 38 mm vertikal und horizontal.

 4 015671 601681
 GTIN-Code

Seite

Wandschrank GWS 3T
Art.-Nr.: 40476

Anzahl Fachboden	separat abschließbar	Tiefe	Breite	Höhe	Nettogewicht
3 Stk.	ja	200 mm	1.200 mm	600 mm	20,5 kg

Ausstattung:

- 3 türiger Hängeschrank mit Lochrückwand.
- Bietet viel Platz in jeder Werkstatt.
- 3 Regalböden
- 3 separate Schlösser
- Pulverbeschichtet
- nur Selbstmontage

 4 015671 601704
 GTIN-Code

Seite

Wandschrank GWS 2T
Art.-Nr.: 40477

Anzahl Fachboden	separat abschließbar	Tiefe	Breite	Höhe	Nettogewicht
2 Stk.	ja	310 mm	1200 mm	460 mm	21,3 kg

Ausstattung:

- 2 türiger Hängeschrank für viel Stauraum in der Werkstatt.
- 2 Regalböden
- 2 separate Schlösser
- Pulverbeschichtet
- nur Selbstmontage

 4 015671 601698
 GTIN-Code

Seite

Steckregalschrank

Art.-Nr.: 40479

Anzahl Fachboden	Abmessungen Fachboden LxB	Tragfähigkeit des Fachbodens	Tiefe	Breite	Höhe	Nettogewicht
5 Stk.	895x392x9 mm	150 kg	400 mm	900 mm	1.831 mm	37,6 kg

- Schraubenloses Steckregal
- Praktischer Schrankteil
- 4 Regalböden
- Gesamttraglast 750 kg bei gleichmäßiger Verteilung



GTIN-Code



Seite

Werkzeugschrank GWS

Art.-Nr.: 40478

Anzahl Fachboden	Abmessungen Fachboden LxB	Tragfähigkeit des Fachbodens	Tiefe	Breite	Höhe	Nettogewicht
4 Stk.	845x325 mm	30 kg	400 mm	850 mm	1.850 mm	37,7 kg

Ausstattung:

- Güde Hochschrank mit viel Platz für Ihr ganzes Werkzeug.
- 2 Türen mit einem Schloß
- 4 Fachböden hochwertig verzinkt (höhenverstellbar in 3,5 cm Schritten)
- Schneller Aufbau
- Verdeckter Schließzylinder / Gestänge
- 2-fach Verriegelung
- Lieferung erfolgt zerlegt
- Fachböden belastbar bis max. 30 kg

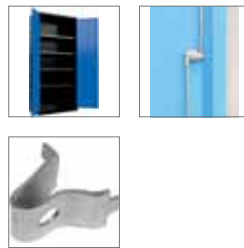

GTIN-Code



Seite

Werkstatteinrichtungs-Set GWS 6-tlg.

Art.-Nr.: 40495

Tiefe	Breite	Höhe	Nettogewicht
500 mm	2360 mm	2.050 mm	145 kg

Die Güde Werkstatteinrichtung bietet eine effiziente Lösung für die Lagerung Ihrer Werkzeuge und Ausrüstung. Mit einer vollbestückten Palette erhalten Sie das komplette Set auf einmal.

Das Set besteht aus:

- 1 Schrank mit 3 klappbaren Einlegeböden
- 2 türiger Wandschrank mit Lochrückwand
- 1 Lochwand
- 1 stabile Werkbank mit Gummibaum-Holzplatte
- 1 Werkstattwagen mit 4 Schubladen
- 1 Werkstattwagen mit 1 Schublade und 2 Türen
- Schränke und Schubladen sind mit einem Schloss ausgestattet

Optionales Zubehör:

- #40768 Werkzeughalter Sortiment 28-tlg.



NEU



GTIN-Code



Seite

Werkbänke
Werkbank P 1200 S
Art.-Nr.: 40920

Breite Arbeitsplatte	Tiefe Arbeitsplatte	Stärke Arbeitsplatte	Arbeitshöhe	Standfuß LxB	Nettogewicht
1200 mm	600 mm	38 mm	850 mm	40 x 40 mm	33,3 kg

- Arbeitsplatte 38 mm, beidseitig Buche furniert
- Grundplatte aus hochverdichteter Spanplatte
- Hohe Stabilität durch Verschweißung aller Stahlteile
- Grundrahmen aus Stahlrohr 40 x 40 mm
- Verstrebung 30 x 30 mm
- Pulverbeschichtet: RAL 5015 (Rahmenteile)
- Max. Flächenlast 400 kg

 4 015671 409201
 GTIN-Code

Seite

Werkbank P 1200 T
Art.-Nr.: 40922

Breite Arbeitsplatte	Tiefe Arbeitsplatte	Stärke Arbeitsplatte	Arbeitshöhe	Standfuß LxB	Nettogewicht
1200 mm	600 mm	38 mm	850 mm	40 x 40 mm	56,4 kg

- Arbeitsplatte 38 mm, beidseitig Buche furniert
- Grundplatte aus hochverdichteter Spanplatte
- Hohe Stabilität durch Verschweißung aller Stahlteile
- Grundrahmen aus Stahlrohr 40/40 mm
- Verstrebungen 30 x 30 mm,
- Offenes Fach mit 1 herausnehmbaren Fachboden
- Geschlossenes Fach mit verstärkter Türe und 2 herausnehmbaren Fachböden
- Türe abschließbar mit Zylinderschloss (inkl. 2 Schlüssel)
- Pulverbeschichtet: RAL 5015 (Rahmenteile), RAL 7001 (Türen/Schubladen).
- Max. Flächenlast 400 kg

 4 015671 409225
 GTIN-Code

Seite

Werkbank P 1200 TT
Art.-Nr.: 40924

Breite Arbeitsplatte	Tiefe Arbeitsplatte	Stärke Arbeitsplatte	Arbeitshöhe	Standfuß LxB	Nettogewicht
1200 mm	600 mm	38 mm	850 mm	40 x 40 mm	57,4 kg

- Arbeitsplatte 38 mm, beidseitig Buche furniert
- Grundplatte aus hochverdichteter Spanplatte
- Hohe Stabilität durch Verschweißung aller Stahlteile
- Grundrahmen aus Stahlrohr 40/40 mm
- Verstrebungen 30 x 30 mm
- 2 geschlossene Fächer mit verstärkten Türen
- Je 2 herausnehmbare Fachböden
- Türen abschließbar mit Zylinderschloss (inkl. 2 Schlüssel)
- Pulverbeschichtet: RAL 5015 (Rahmenteile), RAL 7001 (Türen/Schubladen)
- Max. Flächenlast 400 kg

 4 015671 409249
 GTIN-Code

Seite



Werkbank P 1200 SL

Art.-Nr.: 40926

Breite Arbeitsplatte	Tiefe Arbeitsplatte	Stärke Arbeitsplatte	Arbeitshöhe	Standfuß LxB	Nettogewicht
1200 mm	600 mm	38 mm	850 mm	40 x 40 mm	70,4 kg

- Arbeitsplatte 38 mm, beidseitig Buche furniert
- Grundplatte aus hochverdichteter Spanplatte
- Hohe Stabilität durch Verschweißung aller Stahlteile
- Grundrahmen aus Stahlrohr 40/40 mm
- Verstrebungen 30 x 30 mm
- 1 offenes Fach mit 1 herausnehmbaren Fachboden
- Universell verstellbare Facheinteiler, Höhe 85 mm (bestehend aus 3 Längs- und 3 Querteiler)
- Schubladenteil zentral schließbar mit Zylinderschloss (inkl. 2 Schlüssel)
- mit professionellen rollengelagerten Führungsschienen
- Pulverbeschichtet: RAL 5015 (Rahmenteile), RAL 7001 (Türen/Schubladen)
- Max. Schubladenlast je 35 kg
- Max. Flächenlast 400 kg



GTIN-Code



Seite

Werkbank P 1200 SLT

Art.-Nr.: 40928

Breite Arbeitsplatte	Tiefe Arbeitsplatte	Stärke Arbeitsplatte	Arbeitshöhe	Standfuß LxB	Nettogewicht
1200 mm	600 mm	38 mm	850 mm	40 x 40 mm	75,1 kg

- Arbeitsplatte 38 mm, beidseitig Buche furniert
- Grundplatte aus hochverdichteter Spanplatte
- Hohe Stabilität durch Verschweißung aller Stahlteile
- Grundrahmen aus Stahlrohr 40/40 mm
- Verstrebungen 30 x 30 mm
- Facheinteiler universell verstellbar, Höhe 85 mm (bestehend aus 3 Längs- und 3 Querteiler)
- 1 Türeinteil mit herausnehmbarem Fachboden
- Schubladen und Türeinteil separat schließbar mit Zylinderschloss (inkl. 2 Schlüssel)
- Mit professionellen rollengelagerten Führungsschienen
- Pulverbeschichtet: RAL 5015 (Rahmenteile), RAL 7001 (Türen/Schubladen)
- Max. Schubladenlast je 35 kg
- Max. Flächenlast 400 kg



GTIN-Code



Seite

Werkbank P 1200 SS

Art.-Nr.: 40930

Breite Arbeitsplatte	Tiefe Arbeitsplatte	Stärke Arbeitsplatte	Arbeitshöhe	Standfuß LxB	Nettogewicht
1200 mm	600 mm	38 mm	850 mm	40 x 40 mm	89,4 kg

- Arbeitsplatte 38 mm, beidseitig Buche furniert
- Grundplatte aus hochverdichteter Spanplatte
- Hohe Stabilität durch Verschweißung aller Stahlteile
- Grundrahmen aus Stahlrohr 40/40 mm
- Verstrebungen 30 x 30 mm
- Facheinteiler universell verstellbar, Höhe 85 mm (bestehend aus 3 Längs- und 3 Querteiler)
- Beide Schubladenteile zentral schließbar mit Zylinderschloss (inkl. 2 Schlüssel)
- Mit professionellen rollengelagerten Führungsschienen
- Pulverbeschichtet: RAL 5015 (Rahmenteile) RAL 7001 (Türen/Schubladen)
- Max. Schubladenlast je 35 kg
- Max. Flächenlast 400 kg



GTIN-Code



Seite

Werkbank 1200 SLT MULTI
Art.-Nr.: 40932

Breite Arbeitsplatte	Tiefe Arbeitsplatte	Stärke Arbeitsplatte	Arbeitshöhe	Standfuß LxB	Nettogewicht
1190 mm	600 mm	38 mm	850 mm	40x40 mm	95 kg

- Arbeitsplatte beidseitig Buche furniert
- Hohe Stabilität durch Verschweißung aller Stahlteile
- Grundrahmen aus Stahlrohr 40 x 40 mm
- Verstebung 30 x 30 mm
- Facheinteiler universell verstellbar, Höhe 85 mm (bestehend aus 2 Längs- und 3 Querteiler)
- Ein Türeinteil mit 2 herausnehmbaren Fachböden
- Schubladen und Türeinteil separat schließbar mit Zylinderschloss (2 Schlüssel)
- Mit professionellen kugelgelagerten Führungsschienen
- Pulverbeschicht: RAL 5015 (Rahmenteile), RAL 7001 (Türen/Schubladen)
- Max. Schubladenlast je 35 kg
- Max. Flächenlast 400 kg



GTIN-Code



Seite

Unterbaucontainer 2 Schubladen
Art.-Nr.: 40934

Anzahl Schubladen	Tiefe der Schublade	Tiefe	Breite	Höhe	Nettogewicht
2 Stk.	520 mm	590 mm	1020 mm	850 mm	20,9 kg

- Aus hochwertigem Stahlblech
- Pulverbeschicht: RAL 5015
- Schublade bis max. 40 kg belastbar
- Für zusätzlichen Stauraum bei folgenden Werkbänken: 40922, 40924, 40926, 40928, 40930



GTIN-Code



Seite

Werkbank-Set 3-tlg.
Art.-Nr.: 00730

Breite Arbeitsplatte	Tiefe Arbeitsplatte	Stärke Arbeitsplatte	Arbeitshöhe	Standfuß LxB	Tiefe der Schublade	Nettogewicht
1200 mm	600 mm	38 mm	850 mm	40x40 mm	520 mm	110,75 kg

Werkbank:

- Grundrahmen aus Stahlrohr 40 x 40 mm
- Arbeitsplatte 1.200 x 600 x 38 mm
- Arbeitshöhe 850 mm
- Grundplatte aus hochverdichteter Spanplatte, beidseitig Buche furniert
- Schubladen und Türeinteil separatschließbar mit Zylinderschloss

Wandschrank:

- Mittelteil offen mit 2 herausnehmbaren Fachböden
- beidseitig mit abschließbaren Türen
- mit Lochblech beschlagen
- je 2 herausnehmbare Fachböden.

Werkzeuglochwand:

- 2 fach Versteifung an der Rück-seite mit Hängelöchern
- quadratische Lochung 10 mm
- Lochabstand 38 mm
- Inkl. Verbindungsrohre



GTIN-Code



Seite

Werkbank-Set MEGA 31-tlg.

Art.-Nr.: 00731

Breite Arbeitsplatte	Tiefe Arbeitsplatte	Stärke Arbeitsplatte	Arbeitshöhe	Tiefe der Schublade	Nettogewicht
1200 mm	600 mm	38 mm	850 mm	520 mm	131,6 kg

Werkbank-Set Mega 31-tlg.

- Pulverbeschichtete Ganzstahlkonstruktion
- Rundkanten-Design.

Werkbank:

- Arbeitsplatte 1.190 x 600 x 38 mm
- Arbeitshöhe 850mm
- Grundplatte aus hochverdichteter Spanplatte, beidseitig Buche furniert

Werkstattwagen:

- Mit professionellen kugelgelagerten Führungsschienen
- 2 Lenk- und Bremsrollen

Wandschrank:

- Mittelteil offen mit 2 herausnehmbaren Fachböden
- beidseitig mit abschließbaren Türen
- mit Lochblech beschlagen
- je 2 herausnehmbare Fachböden

Werkzeuglochwand:

- 2 fach Versteifung an der Rückseite mit Hängelöchern
- quadratische Lochung 10 mm
- Lochabstand 38 mm

Werkzeughalter-Sortiment:

- Passend für Lochplattensysteme mit Lochquadrat 10 x 10mm, Lochmittelabstand 38 mm vertikal und horizontal

- inkl. Verbindungsrohre



Werkzeuglochwand 1200P/1

Art.-Nr.: 40956

Stanzung	Tiefe	Breite	Höhe	Nettogewicht
10 x 10 mm	20 mm	1180 mm	455 mm	5,2 kg

- Ganzstahl
- 2-fach Versteifung an der Rückseite mit Hängelöchern
- Quadratische Lochung 10 mm
- Lochabstand 38 mm
- Pulverbeschichtet: RAL 5015.

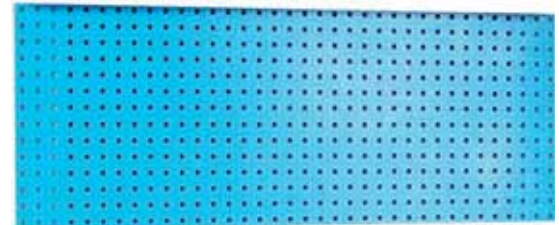

Wandschrank 1200/1

Art.-Nr.: 40954

Anzahl Fachböden	Länge	Breite	Höhe	Nettogewicht
6 Stk.	1.190 mm	210 mm	600 mm	24,5 kg

- Rundkanten-Design
- Ganzstahlkonstruktion
- Mittelteil offen mit 2 herausnehmbaren Fachböden
- Beidseitig mit abschließbaren Türen (Zylinderschloss inkl. 2 Schlüssel)
- Türinnenseiten mit Lochblech beschlagen
- Je 2 herausnehmbare Fachböden
- Schrankrückwand aus Lochblech mit Zusatzversteifungen
- Lochbleche mit quadratischer Lochung 10 mm, Lochabstand 38 mm
- Pulverbeschichtet: RAL 5015 (Corpus) und RAL 7001 (Tür)

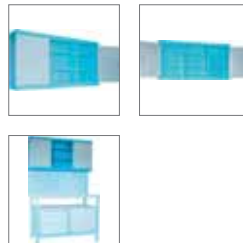

Verbindungsrohre für Set
Art.-Nr.: 40958

Farbton blau	VE OVP	Tiefe	Länge	Nettogewicht
RAL 5015	2 Stk.	40 mm	40 mm	5,4 kg

- Stabile Konstruktion
- Maße: 1200 x 40 x 40 mm, Inhalt: 2 Stück.

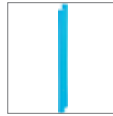
Kombinationsmöglichkeit

- Wandschrank 1200/1, Artikel-Nr. 40954
- Werkzeuglochwand 1200/P1, Artikel-Nr. 40956
- Werkbank P1200 SLT, Artikel-Nr. 40928

Werkbank P 600 S
Art.-Nr.: 40974

Breite der Schublade	Tiefe	Breite	Höhe	Nettogewicht
520 mm	572 mm	572 mm	850 mm	47,8 kg

- Ganzstahlkonstruktion
- 3 Schubladen mit professionellen kugelgelagerten Auszugschienen
- Universell verstellbare Facheinteiler
- Zentralverriegelung mit Zylinderschloß inklusive 2 Schlüssel
- Vollauszug
- Auszugssperre der Schubladen.

Rollwerkbank P 600 S
Art.-Nr.: 40976

Breite der Schublade	Tiefe	Breite	Höhe	Nettogewicht
520 mm	572 mm	592 mm	850 mm	53 kg

- Ganzstahlkonstruktion
- 3 Schubladen mit professionellen kugelgelagerten Auszugsschienen
- Facheinteiler universell verstellbar
- Zentralverriegelung mit Zylinderschloß inklusive 2 Schlüssel
- Vollauszug Auszugssperre der Schubladen
- 2 Lenkrollen mit Feststellbremse
- 2 starre Rollen

Rollwerkbank P 600 T
Art.-Nr.: 40978

Tiefe	Breite	Höhe	Nettogewicht
572 mm	592 mm	850 mm	38,4 kg

- Ganzstahlkonstruktion
- Mit 2 Fachböden
- Verriegelung mit Zylinderschloß inklusive 2 Schlüssel
- Hohe Standfestigkeit durch hohes Eigengewicht
- 2 Lenkrollen mit Feststellbremse
- 2 starre Rollen



Schweisswerkbank SW 1200/600

Art.-Nr.: 40944

Breite Arbeitsplatte	Tiefe Arbeitsplatte	Arbeitshöhe	Standfuß LxB	Nettogewicht
1200 mm	600 mm	850 mm	40x40 mm	58 kg

- Ganzstahl-Konstruktion
- Umlaufender Winkelrahmen 35 mm
- Hohe Stabilität durch Verschweißung aller Stahlteile
- Verstrebungen 30x30 mm
- Schweißrost verzinkt (herausnehmbar) Maschenweite 35x35 mm, Steghöhe 40 mm.
- Rostgröße 600x600 mm.
- Unterbauschublade verzinkt, mit schrägen Seitenflächen Maße ca: 540x570 mm zum sicheren Auffangen von Schlacke und Schweißperlen,
- Leichtes Entfernen durch bequemes Herausziehen der Schublade.
- Schrankteil rechte Seite mit abschließbarer Türe mittels Zylinderschloß.
- 2 herausnehmbare Fachböden Maße ca. 450x580 mm.
- Lichte Türenöffnung ca. 370x560 mm.
- Seitenfläche (Tisch) aus verzinktem Stahlblech mit Maße: ca. 600x600 mm.
- Lochwand beidseitig mit Lochmatrix 38x38 mm (10 mm Lochung quadratisch) passend für das optional erhältlichen Haken-, Halter- und Bödensortiment von Güde
- Nutzbare Fläche ca. 500x600 mm.



Klappwerkbank GWB 100/50F

Art.-Nr.: 17936

Breite Arbeitsplatte	Tiefe Arbeitsplatte	Stärke Arbeitsplatte	Arbeitshöhe	Tragfähigkeit des Fachbodens	Nettogewicht
1010 mm	500 mm	25 mm	840 mm	150 kg	16,806 kg

- Ausstattung:**
- stabile Rohrkonstruktion
 - Tischplatte aus Spezial-Mehrschichtholz
 - umlaufende Stahlkante

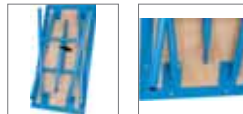

Werkstatt- & Werkbankwagen GWB 05

Art.-Nr.: 40925

Breite Arbeitsplatte	Tiefe Arbeitsplatte	Arbeitshöhe	Breite der Schublade	Lochwandfläche seitlich	Lochwandfläche Rückseite	Nettogewicht
1000 mm	500 mm	970 mm	570 mm	280 x 500 mm	425 x 500 mm	69,6 kg

- Ausstattung:**
- 2 Lenkrollen mit Feststeller
 - 2 Bockrollen je 100 mm Durchmesser,
 - Schiebegriff (lose beigelegt)
 - Rückseitige und Seitliche Lochwandflächen in Eurolochung (Lochung 10mm x 10 mm, Lochabstand 38 mm) und ein seitliches Anbauteil mit einem Fachboden (3-fach höhenverstellbar).

Farbe:
RAL 5015 (Rahmenteile), RAL 7001 (Türen/Schubladen).



Werkzeugschränke
Werkzeugschrank TYP A
Art.-Nr.: 40677

Anzahl Fachboden	Tiefe	Breite	Höhe	Nettogewicht
4 Stk.	380 mm	375 mm	1.930 mm	30,5 kg

- Rundkanten-Design
- Ganzstahlkonstruktion fertig montiert
- 1 Tür, 4 Fachböden (universell verstellbar)
- Innenliegende Scharniere und Schließgestänge
- Zylinderschloss, 2-fach Verriegelung
- Pulverbeschichtet: RAL 5015 (Korpus) und RAL 7001 (Tür)

Werkzeugschrank TYP B
Art.-Nr.: 40678

Anzahl Fachboden	Tiefe	Breite	Höhe	Nettogewicht
4 Stk.	380 mm	775 mm	1.930 mm	51,6 kg

- Rundkanten-Design
- Ganzstahlkonstruktion fertig montiert
- 2 Türen, 4 Fachböden (universell verstellbar)
- Innenliegende Scharniere und Schließgestänge
- Zylinderschloss, 2-fach Verriegelung
- Pulverbeschichtet: RAL 5015 (Korpus) und RAL 7001 (Tür)

Werkzeugschrank TYP C
Art.-Nr.: 40679

Anzahl Fachboden	Tiefe	Breite	Höhe	Nettogewicht
4 Stk.	380 mm	1.100 mm	1.930 mm	60 kg

- Rundkanten-Design
- Ganzstahlkonstruktion fertig montiert
- 2 Türen, 4 Fachböden (universell verstellbar)
- Innenliegende Scharniere und Schließgestänge
- Zylinderschloss, 2-fach Verriegelung
- Pulverbeschichtet: RAL 5015 (Korpus) und RAL 7001 (Tür)



Werkzeugschrank TYP UNIVERSAL

Art.-Nr.: 40685

Anzahl Fachboden	Abmessungen Fachboden LxB	Tiefe	Breite	Höhe	Nettogewicht
4 Stk.	780 x 380 mm	380 mm	780 mm	1.930 mm	68 kg

- Rundkanten-Design
- Ganzstahlkonstruktion fertig montiert
- 2 Türen mit innenliegenden Scharnieren und verdeckten Schließgestängen
- Zylinderschloss, 2-fach Verriegelung
- 4 Fachböden und 3 Schubladen alle universell in der Höhe verstellbar
- Innenoberseite mit Speziallochblech ca. 295 mm hoch
- Inklusive 2 Dosenhalter
- 1 Werkzeughalter mit 1 Stift und 1 Werkzeughalter mit 4 Stiften
- Pulverbeschichtet: RAL 5015 (Korpus) und RAL 7001 (Tür)

4 015671 406859
GTIN-Code

Seite

Vertikal-Auszugschrank VAS T02

Art.-Nr.: 40716

Anzahl Fachboden	Anzahl Vertikalauszug	Abmessungen Vertikalauszug TxH	Tiefe	Breite	Höhe	Nettogewicht
4 Stk.	4 Stk.	500 x 1700 mm	580 mm	1.110 mm	1.930 mm	102,7 kg

- Rundkanten-Design
- Ganzstahlkonstruktion fertig montiert
- 2 Türen mit innen liegenden Scharnieren und verdecktem Schließgestänge
- 2-fach Verriegelung Zylinderschloss inkl. 3 Schlüssel
- 5 seitliche Fächer
- 4 vertikale Ausziehlochwände mit Auszugssperre
- Beidseitige Lochmatrix 38 x 38 (10 mm 4 kt. Lochung)
- Lichter Abstand Lochwand/Lochwand und zu Seitenteilen ca. 130 mm
- Pulverbeschichtet: RAL 5015 (Korpus) und RAL 7001 (Tür)

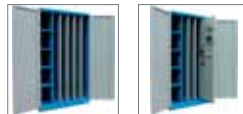
4 015671 407160
GTIN-Code

Seite

Büro- & Werkzeugschrank Standard

Art.-Nr.: 40884

Anzahl Fachboden	Tiefe	Breite	Höhe	Nettogewicht
4 Stk.	380 mm	780 mm	1.930 mm	62,8 kg

- Rundkanten-Design
- Ganzstahlkonstruktion fertig montiert
- 2 Türen, 4 Fachböden (universell verstellbar)
- Innenliegende Scharniere und Schließgestänge
- Zylinderschloss, 2-fach Verriegelung
- Pulverbeschichtet: RAL 7035 (Korpus und Tür)

4 015671 163776
GTIN-Code

Seite

Werkzeugschrank TYP B1

Art.-Nr.: 40936

Anzahl Fachboden	Tiefe	Breite	Höhe	Nettogewicht
1 Stk.	380 mm	780 mm	800 mm	22,6 kg

- Rundkanten-Design, Ganzstahlkonstruktion fertig montiert
- 2 Türlig, 1 Fachboden (universell verstellbar). Innenliegende Scharniere und Schließgestänge
- Zylinderschloss, 2-fach Verriegelung
- Pulverbeschichtet: RAL 5015 (Korpus) und RAL 7001 (Tür)

4 015671 409362
GTIN-Code

Seite

Werkzeugschrank TYP BG
Art.-Nr.: 40940

Anzahl Fachboden	Abmessungen Fachboden LxB	Tiefe	Breite	Höhe	Nettogewicht
4 Stk.	780 x 580 mm	580 mm	780 mm	1.930 mm	59,2 kg

- Rundkanten Design fertig montiert
- Ganzstahlkonstruktion
- 2 Türen mit innenliegenden Scharnieren und verdeckten Schließgestängen
- 2-fach Verriegelung
- 4 universell verstellbare Fachböden
- Zylinderschloss inkl. 2 Schlüssel
- Pulverbeschichtet: RAL 5015 (Korpus) und RAL 7001 (Tür)

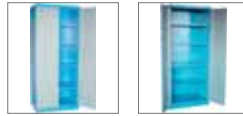
Werkzeugschrank TYP CB
Art.-Nr.: 40942

Anzahl Fachboden	Abmessungen Fachboden LxB	Tiefe	Breite	Höhe	Nettogewicht
4 Stk.	1100 x 580 mm	580 mm	1.100 mm	1.930 mm	87,1 kg

- Rundkanten-Design
- Ganzstahlkonstruktion fertig montiert
- 2 Türen mit innenliegenden Scharnieren und verdeckten Schließgestängen
- 2-fach Verriegelung
- 4 universell verstellbare Fachböden
- Zylinderschloss inkl. 2 Schlüssel
- Pulverbeschichtet: RAL 5015 (Korpus) und RAL 7001 (Tür)

Garderobenschränke
Schließfachsäule
Art.-Nr.: 40668

Schließfachmaße BxHxT	Tiefe	Breite	Höhe	Nettogewicht
260 x 1920 x 500 mm	500 mm	260 mm	1.920 mm	21 kg

- Ganzstahlkonstruktion
- 5 stabile Türen mit Zylinderschloss (je 2 Schlüssel)
- Pulverbeschichtet: RAL 5015 (Korpus) und RAL 7001 (Tür)

Z-Schrank
Art.-Nr.: 40669

Tiefe	Breite	Höhe	Nettogewicht
500 mm	410 mm	1.920 mm	33 kg

- Breite und hohe Fläche auf kleinstem Raum
- Ganzstahlkonstruktion
- 2 verstärkte Türen, mit Kleiderbügelleiste
- Zylinderschloss mit Drehriegel (2 Schlüssel)
- Pulverbeschichtet: RAL 5015 (Korpus) und RAL 7001 (Tür)



Garderobenschrank TYP GS 2**Art.-Nr.: 40674**

Anzahl Fachboden	Tiefe	Breite	Höhe	Nettogewicht
2 Stk.	500 mm	600 mm	1.775 mm	30,3 kg

- Ganzstahlkonstruktion
- 2 verstärkte Türen
- Fachboden oben mit Kleiderbügelleiste und 2 S-Haken je Schrankfach
- Lüftungsschlitze oben und unten
- Beschriftungslaschen
- Zylinderschloss mit Drehriegel (je 2 Schlüssel) fertig montiert
- Pulverbeschichtet: RAL 5015 (Korpus) und RAL 7001 (Tür)

**Garderobenschrank TYP GS 3****Art.-Nr.: 40676**

Anzahl Fachboden	Tiefe	Breite	Höhe	Nettogewicht
3 Stk.	500 mm	885 mm	1.775 mm	44 kg

- Ganzstahlkonstruktion
- 3 verstärkte Türen
- Fachboden oben mit Kleiderbügelleiste und 2 S-Haken je Schrankfach
- Lüftungsschlitze oben und unten
- Beschriftungslaschen
- Zylinderschloss mit Drehriegel (je 2 Schlüssel)
- Pulverbeschichtet: RAL 5015 (Korpus) und RAL 7001 (Tür)

**Schließfächer TYP 6F****Art.-Nr.: 40697**

Schließfachmaße BxHxT	Tiefe	Breite	Höhe	Nettogewicht
290 x 480 x 500 mm	500 mm	600 mm	1.800 mm	60 kg

- Ganzstahlkonstruktion
- 6 Schließfächer mit je einem Fachboden
- Türe inkl. Einschublasche für Beschriftung
- Schließzylinder (je 2 Schlüssel)
- Pulverbeschichtet: RAL 5015 (Korpus) und RAL 7001 (Tür)

**Garderobenbank****Art.-Nr.: 40667**

Tiefe	Breite	Höhe	Nettogewicht
395 mm	890 mm	425 mm	7,8 kg

- Stabiles Stahlgestell aus 4-Kant-Rohr, 25 x 25 mm
- 6 lackierte Massivholzleisten 40 x 30 mm
- Pulverbeschichtet: RAL 5015 (Gestell)



Umweltschränke

Umweltschrank TYP I

Art.-Nr.: 40690

Tiefe der Zinkwanne	Breite der Zinkwanne	Tiefe	Breite	Höhe	Nettogewicht
290 mm	845 mm	380 mm	925 mm	1.930 mm	89,1 kg

Ausstattung:

- Rundkanten-Design
- innenliegende Scharniere
- verdecktes Schließgestänge
- Dokumenten-Aufbewahrungsfach
- Korpus RAL 5015 und Türen RAL 7035
- Mit Zylinderschloss und 2-fach Verriegelung inkl. zwei Schlüssel. Zu- und Abluftöffnungen jeweils unten und oben in den Türen sowie im Korpus
- 4 flüssigkeitsdichte
- ausziehbare Zinkwannen



Zusätzlich erhältlich:

- #40665, 1 St. passende Zinkwanne 845 x 290 x 50 mm
- #40661, 1 St. passende Zinkwanne 845 x 290 x 81,5 mm



GTIN-Code



Seite

Umweltschrank TYP III

Art.-Nr.: 40694

Breite der Zinkwanne	Tiefe der Zinkwanne	Tiefe	Breite	Höhe	Nettogewicht
840 mm	290 mm	380 mm	920 mm	2.000 mm	73 kg

Ausstattung:

- Rundkanten-Design
- innenliegende Scharniere
- verdecktes Schließgestänge
- Korpus Blau und Türen Grau
- Zylinderschloss inkl. drei Schlüssel. Zu- und Abluftöffnungen jeweils unten und oben im Korpus
- 6 flüssigkeitsdichte ausziehbare Zinkwannen

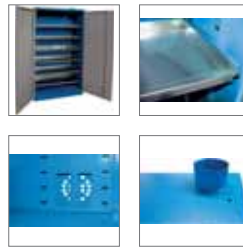

GTIN-Code



Seite

Umweltschrank TYP II

Art.-Nr.: 40695

Breite der Zinkwanne	Tiefe der Zinkwanne	Tiefe	Breite	Höhe	Nettogewicht
845 mm	490 mm	580 mm	920 mm	1.930 mm	97,1 kg

- Ganzstahlkonstruktion
- Rundkanten-Design
- Innenliegende Scharniere
- Verdecktes Schließgestänge
- Dokumentenaufbewahrungsfach
- Mit Zylinderschloss und 2-fach Verriegelung inkl. zwei Schlüssel
- Zu- und Abluftöffnungen jeweils unten und oben in den Türen sowie im Korpus.
- 4 flüssigkeitsdichte, ausziehbare Zinkwannen.
- Farbe: Korpus blau RAL 5015 und Türen grau RAL 7001



GTIN-Code



Seite

Flügeltürenschränk-Set 2-tlg.

Art.-Nr.: 40691

Breite	Höhe	Tiefe	Breite	Höhe	Tiefe	Farbton blau	Farbton grau	Nettogewicht
920 mm	1950 mm	430 mm	800 mm	1780 mm	365 mm	RAL 5015	RAL 7001	115 kg

- Für Archiv, Büro und Werkstatt!
- Solide verschweißte Ausführung
- Doppelriegel mit Zylinderschloss und 2 Schlüsseln
- Scharniere innenliegend
- Abgerundete Kanten an den Türaußenseiten
- Pulverbeschichtet: RAL 5015 (Korpus) und RAL 7001 (Tür)
- Lieferung erfolgt „Schrank in Schrank“



Fachboden Paar zu 40677

Art.-Nr.: 40681

VE OVP	Tiefe	Breite	Höhe	Nettogewicht
2 Stk.	310 mm	375 mm	25 mm	1,7 kg

- Passend zu:**
- # 40677 Werkzeugschrank Typ A



Fachboden Paar zu 40678/40936

Art.-Nr.: 40682

VE OVP	Tiefe	Breite	Höhe	Nettogewicht
2 Stk.	310 mm	775 mm	25 mm	3,6 kg

- Passend zu**
- #40678 Werkzeugschrank Typ B
 - #40936 Werkzeugschrank Typ B1



Fachboden Paar zu 40679

Art.-Nr.: 40683

VE OVP	Tiefe	Breite	Höhe	Nettogewicht
2 Stk.	308 mm	308 mm	25 mm	5 kg

- Passend zu:**
- #40679 Werkzeugschrank Typ C



Ersatzboden zu 40685

Art.-Nr.: 40686

VE OVP	Tiefe	Breite	Höhe	Nettogewicht
1 Stk.	305 mm	705 mm	25 mm	2,5 kg

Ersatz Schubladenboden (1 Stück)

Passend zu:

- # 40685 Werkzeugschrank Typ „Universal“



Ersatzboden zu 40691 kleines Paar

Art.-Nr.: 40692

VE OVP	Tiefe	Breite	Höhe	Nettogewicht
2 Stk.	300 mm	775 mm	46 mm	3,6 kg

Passend zu:

- #40691 Stahlflügeltürenschränk 2-ER SET



Ersatzboden zu 40691 großes Paar

Art.-Nr.: 40693

VE OVP	Tiefe	Breite	Höhe	Nettogewicht
2 Stk.	370 mm	910 mm	30 mm	4,9 kg

Passend zu:

- #Flügeltürschränk 2-ER SET



Ablageboden 150/350 mm

Art.-Nr.: 40786

VE OVP	Tiefe	Länge	Höhe	Nettogewicht
1 Stk.	153 mm	342 mm	50 mm	0,7 kg

Passend für:

- Güde-Lochplatten und Systeme mit Lochquadrat 10 x 10 mm
- Lochmitte-Abstand 38 mm vertikal und horizontal



Ablageboden 150/445 mm**Art.-Nr.: 40788**

VE OVP	Tiefe	Länge	Höhe	Nettogewicht
1 Stk.	150 mm	455 mm	50 mm	0,9 kg

Passend für:

- Güde-Lochplatten und Systeme mit Lochquadrat 10 x 10 mm
- Lochmitte-Abstand 38 mm vertikal und horizontal

4 015671 407887
GTIN-Code

Seite

**Ersatzschublade für Universalschrank****Art.-Nr.: 40918**

VE OVP	Tiefe	Breite	Höhe	Nettogewicht
1 Stk.	325 mm	715 mm	100 mm	3,5 kg

Passend zu:

- #40685 Werkzeugschrank TYP "UNIVERSAL"

4 015671 409188
GTIN-Code

Seite

**Fachboden Paar zu 40940****Art.-Nr.: 40941**

VE OVP	Tiefe	Breite	Höhe	Nettogewicht
2 Stk.	510 mm	775 mm	25 mm	2,5 kg

Passend zu:

- #40940 Werkzeugschrank Typ BG

4 015671 409416
GTIN-Code

Seite

**Fachboden Paar zu 40942****Art.-Nr.: 40943**

VE OVP	Tiefe	Breite	Höhe	Nettogewicht
2 Stk.	510 mm	1100 mm	25 mm	4,4 kg

Passend zu:

- #40942 Werkzeugschrank Typ CB

4 015671 409430
GTIN-Code

Seite



Haken-Sets
Werkzeughalter Sortiment 28-tlg.
Art.-Nr.: 40768

Tiefe	Breite	Höhe	Nettogewicht
190 mm	200 mm	75 mm	1,496 kg

Alle Werkzeughalter- und Haken sind passend für Güde-Lochplatten und Systeme mit Lochquadrat 10 x 10 mm, Lochmitte-Abstand 38 mm vertikal und horizontal.

Inhalt:

- 4 x WERKZEUGHALTER SENKR. 50 mm
- 3 x WERKZEUGHALTER SCHRÄG 100mm
- 4 x WERKZEUGHALTER SENKR. 90mm
- 3 x WERKZEUGHALTER schräg 50mm
- 2 x SÄGENHALTER FÜR 4 SÄGEN
- 6 x WERKZEUGHALTER DOP. SENKR. 40 mm
- 2 x ZANGENHALTER OVAL 50/25 mm
- 1 x MASCHINENHALTER DURCHM.40mm
- 1 x SCHRAUBENSCHLÜSSELHALTER 8-Fach
- 1 x BIT- HALTER 7 FACH
- 1 x SCHRAUBENDREHERHALTER 6 FACH

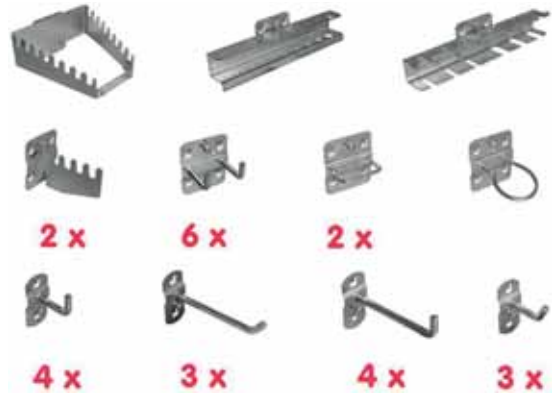
Haken für Lochwand
Werkzeughalter gerade 50 mm

Werkzeughalter gerade 50 mm
Art.-Nr.: 40740



Werkzeughaken H0/55 2-tlg. SB
Art.-Nr.: 40741



Werkzeughalter schräg 50 mm
Art.-Nr.: 40742



Werkzeughaken H1/55 2-tlg. SB
Art.-Nr.: 40743



Schüttenleiste Metall 7-fach
Art.-Nr.: 40769



Werkzeughalter senkrecht 50 mm
Art.-Nr.: 40770



Werkzeughalter senkrecht 75 mm
Art.-Nr.: 40771



Werkzeughalter senkrecht 90 mm
Art.-Nr.: 40772



Werkzeughalter schräg 100 mm
Art.-Nr.: 40773



Werkzeughalter doppelt senkrecht 40 mm
Art.-Nr.: 40775



Zanghalter oval 50/25 mm
Art.-Nr.: 40776



Maschinenhalter Durchmesser 60 mm
Art.-Nr.: 40782



Sägenhalter für 4 Sägen
Art.-Nr.: 40778



Schraubenschlüsselhalter 8-fach
Art.-Nr.: 40779



Bohrerhalter 14-fach
Art.-Nr.: 40780



Schraubendreherhalter 6-fach
Art.-Nr.: 40781



Runddosenhalter 70 mm 1-fach
Art.-Nr.: 40783



Runddosenhalter 70 mm 3-fach
Art.-Nr.: 40784



Bit-Halter 7-fach
Art.-Nr.: 40790



Länge	Breite	Höhe	Nettogewicht
1000 mm	395 mm	26 mm	5,5 kg

Regalboden mit Loch 1000x400 mm

Art.-Nr.: 33456

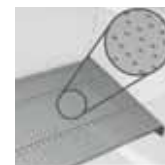

Länge	Breite	Höhe	Nettogewicht
1.250 mm	400 mm	25 mm	5,5 kg

REGALBODEN MIT LOCH 1250X400 MM

Art.-Nr.: 33546



Länge	Breite	Höhe	Nettogewicht
450 mm	3 mm	125 mm	0,9 kg

HALTERUNG F. REGALBODEN MIT LOCH

Art.-Nr.: 33547

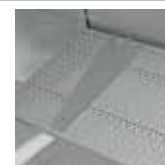

Länge	Breite	Höhe	Nettogewicht
275 mm	165 mm	80 mm	0,8 kg

ABLAGE QUADRAT

Art.-Nr.: 33548



Länge	Breite	Höhe	Nettogewicht
130 mm	300 mm	40 mm	0,65 kg

HALTERUNG KREISSÄGE

Art.-Nr.: 33549

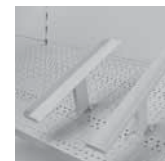

Länge	Breite	Höhe	Nettogewicht
150 mm	70 mm	50 mm	0,15 kg

HALTERUNG FÜR WS 150x70mm

Art.-Nr.: 33550

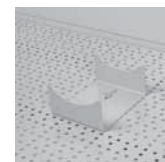

Länge	Breite	Höhe	Nettogewicht
120 mm	100 mm	55 mm	0,15 kg

HALTERUNG FÜR WS 120X100MM

Art.-Nr.: 33551

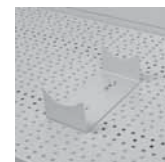

Länge	Breite	Höhe	Nettogewicht
150 mm	70 mm	85 mm	0,15 kg

HALTERUNG FÜR WS 150X70X70MM

Art.-Nr.: 33552

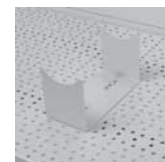

Länge	Breite	Höhe	Nettogewicht
155 mm	90 mm	60 mm	0,25 kg

HALTERUNG FÜR BOHRMASCHINE

Art.-Nr.: 33553



Länge	Breite	Höhe	Nettogewicht
145 mm	55 mm	65 mm	0,05 kg

EINZELHAKEN BOGEN GROß

Art.-Nr.: 33554

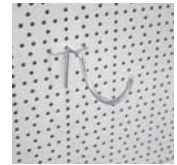

Länge	Breite	Höhe	Nettogewicht
100 mm	55 mm	50 mm	0,02 kg

EINZELHAKEN BOGEN KLEIN

Art.-Nr.: 33555

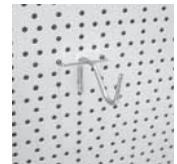

Länge	Breite	Höhe	Nettogewicht
205 mm	55 mm	50 mm	0,06 kg

DOPPELHAKEN 200MM

Art.-Nr.: 33556



Länge	Breite	Höhe	Nettogewicht
310 mm	55 mm	50 mm	0,09 kg

DOPPELHAKEN 300MM

Art.-Nr.: 33557

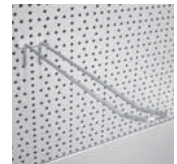

Länge	Breite	Höhe	Nettogewicht
310 mm	55 mm	50 mm	0,09 kg

Werkzeughalter POWERTOOLS

Art.-Nr.: 33558

Werkstattwageneinsätze
GI 1/3-Steckschlüssel-Set 1/4 41-tlg.
Art.-Nr.: 39102

Länge	Breite	Höhe	Nettogewicht
385 mm	171 mm	43 mm	1,178 kg

- Winkelschlüsselsatz für Innensechskantschrauben mit Kugelkopf am langen Ende
- 9 Stk. Innensechskantschlüssel: 1,5, 2, 2,2, 3, 4, 5, 6, 8, 10 mm
- 9 Stk. Steckschlüsseleinsätze lang 1/4": 4, 5, 6, 7, 8, 9, 10, 11, 12 mm
- 23 Stk. Steckschlüsseleinsätze 1/4":
 - T8, T10, T15, T20, T25, T30, T40
 - H3, H4, H5, H6, H7, H8
 - PH1, PH2, PH3
 - PZ1, PZ2, PZ3
 - SL3, SL4, SL5, SL6
- stabile Kunststoffeinlage



GI 1/3-Steckschlüssel-Set 1/2 22-tlg.

Art.-Nr.: 39103

Länge	Breite	Höhe	Nettogewicht
385 mm	171 mm	47 mm	3,2 kg

- 1 Stk. Umschaltknarre 1/2" 72 T
- 17 Stk. Steckschlüsseinsätze 1/2": 10, 11, 12, 13, 14, 15, 16, 17, 18, 19, 21, 22, 23, 24, 27, 30, 32 mm
- 1 Stk. Kardangelenk 1/2"
- 1 Stk. Verlängerung 1/2" (Länge 12,7 cm)
- 1 Stk. Verlängerung 1/2" (Länge 25,4 cm)
- 1 Stk. T-Verlängerung 1/2"
- stabile Kunststoffeinlage



GI 1/3-Steckschlüssel-Set 3/8 20-tlg.

Art.-Nr.: 39104

Länge	Breite	Höhe	Nettogewicht
385 mm	171 mm	44 mm	1,5 kg

- 1 Stk. Umschaltknarre 3/8" 72 T
- 15 Stk. Steckschlüsseinsätze 3/8": 8,9,10,11,12,13,14,15,16,17,18,19,21,22,24 mm
- 1 Stk. Kardangelenk 3/8"
- 1 Stk. Verlängerung 3/8" (Länge 7,62 cm)
- 1 Stk. Verlängerung 3/8" (Länge 15,24 cm)
- 1 Stk. T-Verlängerung 3/8"
- stabile Kunststoffeinlage



GI 1/3-Steckschlüssel-Set 1/4 19-tlg.

Art.-Nr.: 39105

Länge	Breite	Höhe	Nettogewicht
385 mm	171 mm	43 mm	0,8 kg

- 1 Stk. Umschaltknarre 1/4" 72 T
- 13 Stk. Steckschlüsseinsätze 1/4": 4,4,5,5,5,6,7,8,9,10,11,12,13,14mm
- 1 Stk. Kardangelenk 1/4"
- 1 Stk. Verlängerung 1/4" (Länge 7,62 cm)
- 1 Stk. Verlängerung 1/4" (Länge 15,24 cm)
- 1 Stk. T-Verlängerung 1/4"
- 1 Stk. Schraubendreher mit 1/4" Vierkant
- stabile Kunststoffeinlage



GI 1/3-Sicherungsringzangen-Set 4-tlg.

Art.-Nr.: 39106

Länge	Breite	Höhe	Nettogewicht
385 mm	171 mm	43 mm	0,87 kg

- 2 Stk. Sicherungsringzangen für Innenringe
- 2 Stk. Sicherungsringzangen für Außenringe
- mit gummierten Griffen
- stabile Kunststoffeinlage

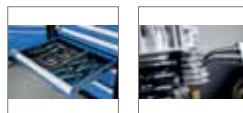

GI 1/3-Zangen-Set 3-tlg.
Art.-Nr.: 39107

Länge	Breite	Höhe	Nettogewicht
385 mm	171 mm	42 mm	1,117 kg

- 1 Stk. Kombizange 8"
- 1 Stk. Spitzenzange 8"
- 1 Stk. Seitenschneiden 7"
- mit gummierten Griffen
- stabile Kunststoffeinlage

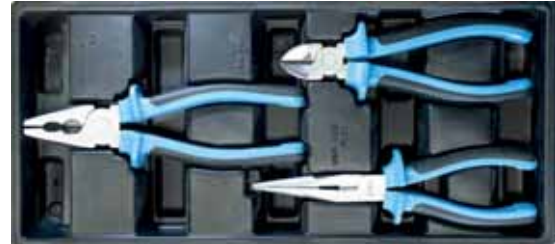

4 015671 864482

GTIN-Code



Seite

GI 1/3-Zangen-Set 2-tlg.
Art.-Nr.: 39108

Länge	Breite	Höhe	Nettogewicht
385 mm	171 mm	44 mm	1,1 kg

- 1 Stk. Klemmzange
- 1 Stk. Wasserpumpenzange
- stabile Kunststoffeinlage



4 015671 864499

GTIN-Code



Seite

GI 1/3-Schraubendreher-Kreuz-Set 6-tlg.
Art.-Nr.: 39109

Länge	Breite	Höhe	Nettogewicht
385 mm	171 mm	73 mm	0,759 kg

- 6 Stk. Schraubendreher (+) PH0*75, PH1*100, PH2*38, PH2*100, PH2*150, PH3*200
- Ergonomisch geformter Anti-Rutschgriff
- Magnetische Spitze
- stabile Kunststoffeinlage

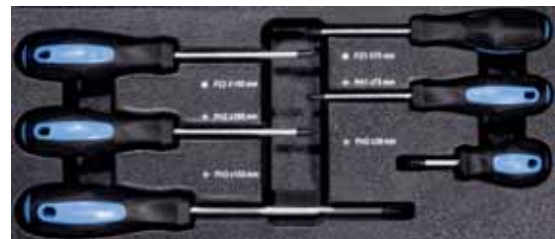

4 015671 870216

GTIN-Code



Seite

GI 1/3-Schraubendreher-Schlitz-Set 6-tlg.
Art.-Nr.: 39110

Länge	Breite	Höhe	Nettogewicht
385 mm	171 mm	45 mm	0,759 kg

- 6 Stk. Schraubendreher (-) 6*38, 3*75, 4*100, 5*100, 6*150, 8*200
- Ergonomisch geformter Anti-Rutschgriff
- Magnetische Spitze
- stabile Kunststoffeinlage



4 015671 864215

GTIN-Code



Seite

GI 1/3-Schraubendreher-Set 20-tlg.

Art.-Nr.: 39111

Länge	Breite	Höhe	Nettogewicht
385 mm	171 mm	45 mm	0,731 kg

- Hochwertiges Schraubendreher Set
- 6 Stk. isolierte Schraubendreher: (-)3*75, 4*100, 5*125 mm / (+)0*75, 1*100, 2*100 mm
- 8 Stk. Vielzahnschlüssel Set
- 6 Stk. Präzisions-Schraubendreher: (+)0-1-2 / (-)1-2-3
- stabile Kunststoffeinlage



4 015671 864222

GTIN-Code



Seite

GI 1/3-Hammer-Set 2-tlg.

Art.-Nr.: 39122

Länge	Breite	Höhe	Nettogewicht
385 mm	171 mm	44 mm	1,149 kg

- Hochwertige Materialien
- Schlosserhammer
- Kunststoffhammer
- stabile Kunststoffeinlage



4 015671 864338

GTIN-Code



Seite

GI 1/3-Crimpzange-Set 161-tlg.

Art.-Nr.: 39123

Länge	Breite	Höhe	Nettogewicht
385 mm	171 mm	42 mm	0,5323 kg

- 1 Stk. Crimpzange
- 160 Stk. Teilisolierte Kabelverbinder:
- 80 Stk. Rote Anschlüsse (0,5-1,00 mm)
- 20 Stk. Ringform
- 20 Stk. Flachstecker -
- 20 Stk. Flachsteckhülsen
- 20 Stk. Gabelform
- 80 Stk. Blaue Anschlüsse (1,5-2,5 mm)
- 20 Stk. Ringform
- 20 Stk. Flachstecker -
- 20 Stk. Flachsteckhülsen
- 20 Stk. Gabelform
- Bietet eine sichere Verbindung zwischen zwei Leitungen ohne Lötten
- stabile Kunststoffeinlage



4 015671 864345

GTIN-Code



Seite

GI 1/3-Stiftschlüssel Innensechskant-Set 6-tlg.

Art.-Nr.: 39124

Länge	Breite	Höhe	Nettogewicht
385 mm	171 mm	43 mm	0,564 kg

- Sechskant-Kugelkopf
- 6 Stk. Stiftschlüssel 2*100, 2,5*100, 3*100, 4*150, 5*150, 6*150 mm
- Praktischer Griff für einen sicheren und festen Halt
- Beidseitig verwendbar
- Magnetische Spitze
- Stabile Kunststoffeinlage



4 015671 870285

GTIN-Code



Seite

GI 2/3-Gabelringratschenschlüssel-Set 13-tlg.
Art.-Nr.: 39101

Länge	Breite	Höhe	Nettogewicht
385 mm	345 mm	51 mm	2,5 kg

- 13 Stk. Gabelringratschenschlüssel: 8, 9, 10, 11, 12, 13, 14, 15, 16, 17, 19, 21, 22 mm
- Vielseitig einsetzbar
- Schlank und handlich
- stabile Kunststoffeinlage



GTIN-Code



Seite

GI 2/3-Gabelringschlüssel-Set 12-tlg.
Art.-Nr.: 39121

Länge	Breite	Höhe	Nettogewicht
385 mm	345 mm	42 mm	1,6 kg

- 12 Stk. Gabelringschlüssel: 8, 9, 10, 11, 12, 13, 14, 15, 16, 17, 18, 19 mm
- Vielseitig einsetzbar
- Schlank und handlich
- Stabile Kunststoffeinlage



GTIN-Code



Seite

GI 3/3-Steckschlüssel-Set 1/4"-3/8"-1/2" 80-tlg.
Art.-Nr.: 39112

Länge	Breite	Höhe	Nettogewicht
515 mm	395 mm	45 mm	5,955 kg

- 1 Stk. Umschaltknarre 1/2" 72 T
- 17 Stk. Steckschlüsseleinsätze 1/2": 8,9,10,11,12,13,14,15,17,19,20,21,22,24,27,30,32 mm
- 1 Stk. Kardangelenk 1/2"
- 1 Stk. Verlängerung 1/2" (Länge 12 cm)
- 9 Stk. Steckschlüsseleinsätze lang 1/2": 10,11,13,14,15,17,19,22,24 mm
- 1 Stk. Umschaltknarre 3/8" 72 T
- 10 Stk. Steckschlüsseleinsätze 3/8": 6,8,10,11,12,13,14,15,17,19 mm
- 1 Stk. Kardangelenk 3/8"
- 1 Stk. Verlängerung 3/8" (Länge 15 cm)
- 11 Stk. Steckschlüsseleinsätze lang 3/8": 6,8,9,10,11,12,13,14,15,17,19 mm
- 1 Stk. Umschaltknarre 1/4" 72 T
- 13 Stk. Steckschlüsseleinsätze 1/4": 4,4,5,5,5,5,6,7,8,9,10,11,12,13,14 mm
- 1 Stk. Kardangelenk 1/4"
- 1 Stk. Verlängerung 1/4" (Länge 10 cm)
- 11 Stk. Steckschlüsseleinsätze lang 1/4": 4,5,6,7,8,9,10,11,12,13,14 mm
- hochwertige Schaumstoffeinlage



GTIN-Code



Seite

GI 3/3-Steckschlüssel-Set 1/2 - 1/4 102-tlg.

Art.-Nr.: 39113

Länge	Breite	Höhe	Nettogewicht
515 mm	395 mm	37 mm	5,628 kg

- 24 Stk. Bits SL8,10,12; PH3,4; PZ3,4; T40,45,50,55,60,70; H7,8,10,12,14; TT40,45,50,55,60,70
- 48 Stk. Steckschlüsseleinsätze 1/4": T8,9,10,15,20,25,27,30,40; PH 0,1,2,3; SL 4,5,5,6,5,7; PZ 0,1-2,3; M8,10,12; TT8,9,10,15,20,25,27,30,40; TS10,15,20,25,27,30,40,45,50; H3,4,5,6,7,8
- 29 Stk. Steckschlüsseleinsätze 1/2":
Länge 28mm: M16
Länge 30mm: H14,17,19,22,24
Länge 74mm: MP9; M9,16; T80
Länge 78mm: M18
Länge 114mm: T40,45,50,55,60,70; H10,11,13; M10,12,14; MP10
Länge 134mm: H5
Länge 204mm: H7
Länge 214mm: MP7-8
Länge 274mm: T30
- 1 Stk. Bithalter 3/8"
- hochwertige Schaumstoffeinlage



GTIN-Code



Seite

GI 3/3-Stiftschlüssel-Set 18-tlg.

Art.-Nr.: 39114

Länge	Breite	Höhe	Nettogewicht
515 mm	395 mm	33 mm	1,949 kg

- 18 Stk. Stiftschlüsselsatz:
- H8*200, H7*150, H10*200, H6*150, H5*150, H4*150, H3*100, H2,5*100, H2*100
- T40*150, T45*200, T30*150, T50*200, T10*75, T27*150, T15*100, T20*100, T25*150
- Praktischer Handgriff für einen sicheren und festen Halt
- Beidseitig verwendbar
- Magnetische Spitze
- Hochwertige Schaumstoffeinlage

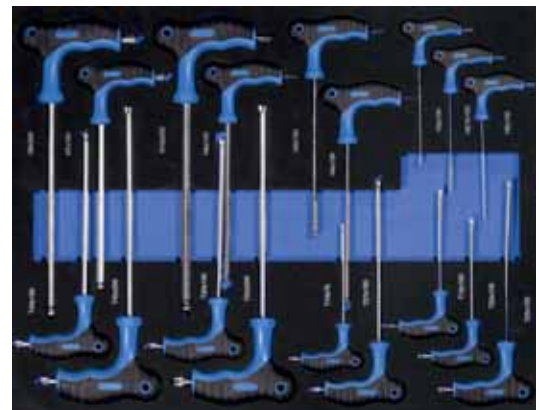

GTIN-Code



Seite

GI 3/3-Schraubendreher-Set 21-tlg.

Art.-Nr.: 39115

Länge	Breite	Höhe	Nettogewicht
515 mm	395 mm	45 mm	1,971 kg

- 21 Stk. Schraubendreher:
- 5 Stk. Philips: PH0*100, PH2*38, PH1*75, PH2*100, PH3*150
- 5 Stk. Schlitz: SL3*100, SL6*38, SL5*75, SL6*100, SL8*150
- 11 Stk. Torx: T6*75, T7*75, 78*75, T9*75, T10*75, T15*100, T20*100, T25*100, T27*100, T30*100, T40*150
- Ergonomisch geformter Anti-Rutschgriff
- Magnetische Spitze
- Hochwertige Schaumstoffeinlage

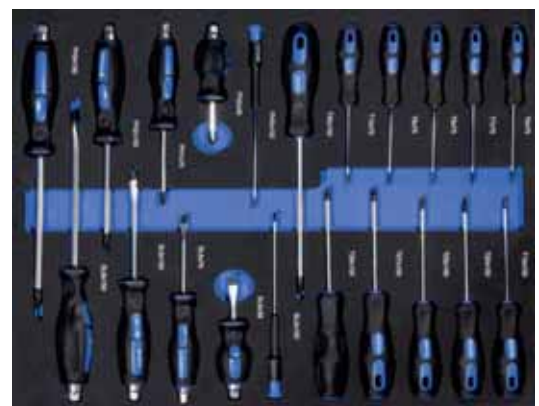

GTIN-Code



Seite

GI 3/3-Gabelringratschenschlüssel-Set 54-tlg.
Art.-Nr.: 39116

Länge	Breite	Höhe	Nettogewicht
515 mm	395 mm	45 mm	3,14 kg

- 13 Stk. Gabelringratschenschlüssel: 8, 9, 10, 11, 12, 13, 14, 15, 16, 17, 19, 21, 22 mm
- 9 Stk. Steckschlüsseleinsätze lang 1/4": 4, 5, 6, 7, 8, 9, 10, 11, 12 mm
- 9 Stk. Innensechskantschlüssel: 1.5, 2, 2.5, 3, 4, 5, 6, 8, 10
- 23 Stk. Bits:
 - HW3, HW4, HW5, HW6, HW7, HW8
 - SL3, SL4, SL5, SL6
 - PZ1, PZ2, PZ3
 - T8, T10, T15, T20, T25, T30, T40
 - PH1, PH2, PH3
- Vielseitig einsetzbar
- Schlank und handlich
- Hochwertige Schaumstoffeinlage

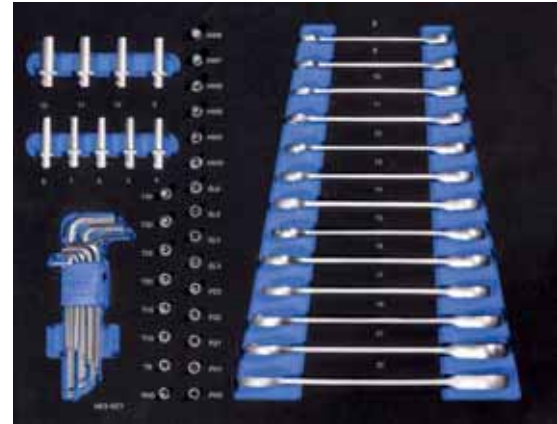

 4 015671 864307
 GTIN-Code

Seite

GI 3/3-Schraubendreher-Set 31-tlg.
Art.-Nr.: 39117

Länge	Breite	Höhe	Nettogewicht
515 mm	395 mm	46 mm	1,6 kg

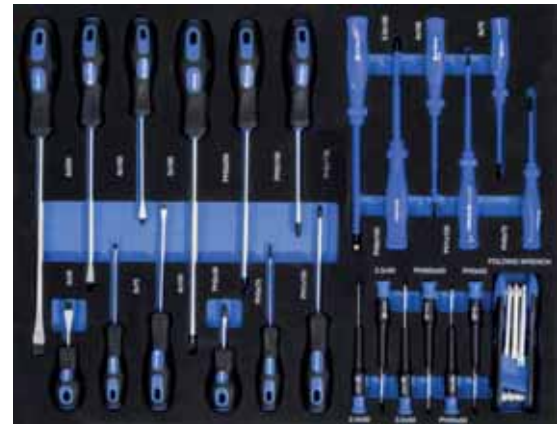
- 6 Stk. Präzisions-Schraubendreher: PHO, PHOO, PHOOO, 2*50, 2,5*50, 3*50
- 6 Stk. Isolierte Schraubendreher: Schlitz (-) 3*75, 4*100, 5,5*125; Philips (+) PHO*75, PH1*100, PH2*100
- 6 Stk. Schlitz Schraubendreher (-) 3*75, 4*100, 5*100, 6*38, 6*150, 8*200
- 6 Stk. Philips Schraubendreher (+) PHO*7, PH2*38, PH1*100, PH2*100, PH2*150, PH3*200
- 7 Stk. Vielzahnschlüssel: T40, T30, T27, T25, T20, T15, T10
- Ergonomisch geformter Anti-Rutschgriff
- Magnetische Spitze
- Hochwertige Schaumstoffeinlage

 4 015671 870254
 GTIN-Code

Seite

GI 3/3-Schraubenschlüssel-Set 32-tlg.
Art.-Nr.: 39118

Länge	Breite	Höhe	Nettogewicht
515 mm	395 mm	50 mm	5,849 kg

- 20 Stk. Gabelringsschlüssel: 6, 7, 8, 9, 10, 11, 13, 14, 15, 16, 17, 18, 19, 20, 21, 22, 24, 27, 30, 32 mm
- 12 Stk. abgewinkelt Ratschenringsschlüssel: 8, 9, 10, 11, 12, 13, 14, 15, 16, 17, 19, 21 mm
- Vielseitig einsetzbar
- Schlank und handlich
- Hochwertige Schaumstoffeinlage

 4 015671 870261
 GTIN-Code

Seite

GI 3/3-Zangen-Set 9-tlg.

Art.-Nr.: 39119

Länge	Breite	Höhe	Nettogewicht
520 mm	395 mm	37 mm	2,531 kg

- 4 Stk. Sicherungsringzangen 7":
-2 Stk. für Innenringe
-2 Stk. für Außenringe
- 1 Stk. Klemmzange 10"
- 1 Stk. Wasserpumpenzange 10"
- 1 Stk. Spitzzange 7"
- 1 Stk. Seitenschneider 8"
- 1 Stk. Kombizange 8"
- Kunststoff Handgriff
- Hochwertige Schaumstoffeinlage



4 015671 864314

GTIN-Code



Seite

GI 3/3-Steckschlüssel-Set 1/4 - 3/8 - 1/2 61-tlg.

Art.-Nr.: 39120

Länge	Breite	Höhe	Nettogewicht
515 mm	395 mm	49 mm	4,939 kg

- 1 Stk. Umschaltknarre 1/2" 72 T
- 17 Stk. Steckschlüsseleinsätze 1/2":
10,11,12,13,14,15,16,17,18,19,21,22,23,24,27,30,32 mm
- 1 Stk. Kardangelenk 1/2"
- 1 Stk. Verlängerung 1/2" (Länge 12,3 cm)
- 1 Stk. Verlängerung 1/2" (Länge 24,5 cm)
- 1 Stk. T-Verlängerung 1/2" (Länge 24,5 cm)
- 1 Stk. Umschaltknarre 3/8" 72 T
- 15 Stk. Steckschlüsseleinsätze 3/8":
8,9,10,11,12,13,14,15,16,17,18,19,21,22,24 mm
- 1 Stk. Kardangelenk 3/8"
- 1 Stk. Verlängerung 3/8" (Länge 7 cm)
- 1 Stk. Verlängerung 3/8" (Länge 14,6 cm)
- 1 Stk. T-Verlängerung 3/8" (Länge 15,8 cm)
- 1 Stk. Umschaltknarre 1/4" 72 T
- 13 Stk. Steckschlüsseleinsätze 1/4":
4,4,5,5,5,6,7,8,9,10,11,12,13,14 mm
- 1 Stk. Kardangelenk 1/4"
- 1 Stk. Verlängerung 1/4" (Länge 5 cm)
- 1 Stk. Verlängerung 1/4" (Länge 11,10 cm)
- 1 Stk. T-Verlängerung 1/4" (Länge 11 cm)
- 1 Stk. Steckgriff 1/4" (Länge 15,24 cm)
- Hochwertige Schaumstoffeinlage

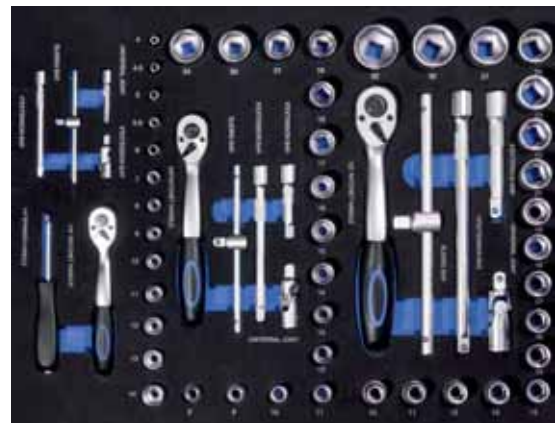

4 015671 870278

GTIN-Code



Seite

GI 3/3-Hammer & Zangen-Set 16-tlg.

Art.-Nr.: 39125

Länge	Breite	Höhe	Nettogewicht
520 mm	395 mm	36 mm	2,6 kg

- 1 Stk. Schlosserhammer
- 2 Stk. Spitzenzangen 6"
- 4 Stk. Sicherungszangen:
-2 Stk. für Innenringe
-2 Stk. für Außenringe
- 1 Stk. Wasserpumpenzange 10"
- 1 Stk. Kombizange 6"
- 1 Stk. Seitenschneider 6"
- 6 Stk. Körner 1,5,3,4,5,6,8
- Hochwertige Schaumstoffeinlage



4 015671 870292

GTIN-Code



Seite

weitere Werkstatteinrichtung

Wertfach-Schließfach himmelblau
Art.-Nr.: 40969

Länge	Breite	Höhe	Nettogewicht
400 mm	400 mm	400 mm	8,64 kg

Vielseitig kombinierbares Wert-/Schließfach.- Türen können wahlweise rechts oder links angeschlagen werden- mit Zylinderschloss

- Himmelblau RAL 5015

Optional erhältlich:

- Etikettenhalter Art.-Nr.: 40973
- Montagesatz Art.-Nr.: 40972

 4 015671 595188
 GTIN-Code

Seite

Ölabsauggeräte

Ölauffang- & Absauggerät GOA 65
Art.-Nr.: 40845

Sauggeschwindigkeit	Arbeitsdruck	Tankinhalt	Inhalt Messbecher	Entleerdruck	Nettogewicht
0,6 - 1,6 l/min	7 - 8 bar	65 l	9 l	0,5 bar	31 kg

- Schwenkbare Auffangwanne mit integriertem Sieb
- 2 feststehende und 2 lenkbare Räder
- Schiebegriff
- 3 verschiedene Sonden zum Ölabsaugen je 70 cm lang: 2 x flexible Sonden (Rohr-Ø 6/8 mm), 1 x Metall-Sonde (Rohr-Ø 6 mm)
- Ölabsaugschlauch 1,4 m lang
- Ölsammelbehälter mit Füllstandsanzeige
- Vorkammerbehälter (Absaugfunktion) aus Plexiglas
- Ölabsaugung nur in Verbindung mit Druckluft-Unterdruckanzeige per Manometer (Kompressor nicht im Lieferumfang enthalten)
- Abstellhahn am Ablauf
- Entleerung per Druckluft
- Kleinteilefach ist abnehmbar
- Lieferung erfolgt teilmontiert

 4 015671 408457
 GTIN-Code

Seite

Werkstattpressen

Werkstattpresse WP 12 T
Art.-Nr.: 24420

Arbeitsbereich	Druckstock verstellbar	Hubhöhe	Länge	Breite	Höhe	Nettogewicht
0 - 520 mm	8-fach	50-600 mm	680 mm	600 mm	1.268 mm	57,77 kg

Der ideale Helfer zum Drücken oder Pressen für:

- Werkstatt
- Garage
- Offroad
- Landwirtschaft
- Forst
- Handwerk
- Industrie
- Garten- und Landschaftsbau

 4 015671 244208
 GTIN-Code

Seite

Werkstattpresse WP 20 T

Art.-Nr.: 24422

Arbeitsbereich	Druckstock verstellbar	Hubhöhe	Länge	Breite	Höhe	Nettogewicht
0 - 730 mm	7-fach	160 mm	700 mm	670 mm	1.425 mm	86,5 kg

Der ideale Helfer zum Drücken oder Pressen für:

- Werkstatt
- Garage
- Offroad
- Landwirtschaft
- Forst
- Handwerk
- Industrie
- Garten- und Landschaftsbau



GTIN-Code



Seite

Teilewaschgeräte

Teilewaschgerät GTW 13 L

Art.-Nr.: 40850

Schutzart (IP)	max. Wassertemperatur	Beckenvolumen	Länge	Breite	Höhe	Nettogewicht
X8	35 °C	13 l	460 mm	340 mm	230 mm	6,5 kg

- Professionelles Reinigen von Teilen und Aggregaten
- Für alle gängigen Reinigungsmittel geeignet (sofern für elektrisch betriebene Pumpen zugelassen und Flammpunkt >65°C)

Ausstattung:

- Mit flexiblem Stahlrohr
- Herausnehmbarer Zwischenboden zum Auflegen der Teile
- Solider Deckel mit Abstützung
- Ein-/Ausschalter für die Pumpe
- 4 GummifüÙe



Optionales Zubehör:

- #40851 Waschbürste zu Teilwäscher



GTIN-Code



Seite

Teilewaschgerät GTW 150 L

Art.-Nr.: 40855

Beckenvolumen	Länge	Breite	Höhe	Nettogewicht
150 l	1.130 mm	545 mm	885 mm	42,4 kg

- Zum professionellen Reinigen von Teilen und Aggregaten
- Mit flexiblem Stahlrohr
- Herausnehmbarer Zwischenboden zum Auflegen der Teile
- Elektrische Umwälzpumpe mit Ein-/Ausschalter
- 4 stabile MetallfüÙe
- Ablageboden unter dem Waschbehälter
- Komplett aus Stahlblech, lackiert
- Solider Deckel mit automatischer Hubstütze



Optionales Zubehör:

- #40851 Waschbürste zu Teilwäscher



GTIN-Code



Seite

Zubehör

Länge der Bürste	Bürstendurchmesser	Länge des Griffes	Durchmesser des Anschlusses	passend zu Art.-Nr.	Nettogewicht
260 mm	35 mm	145 mm	15 mm	40850 / 40855	0,28 kg



GTIN-Code



Seite

Waschbürste zu Teilwäscher
Art.-Nr.: 40851



2021

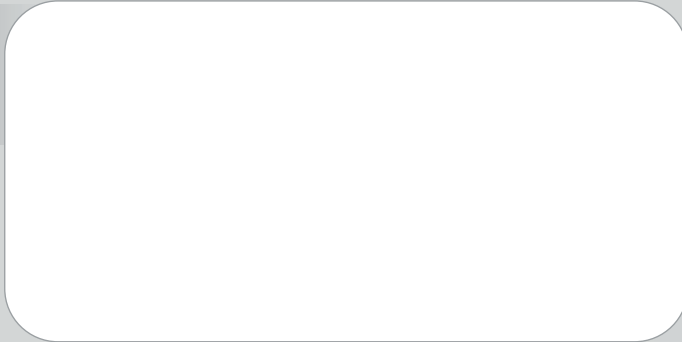

- Für Druckfehler keine Haftung - Modelländerungen vorbehalten - 11/2020

11.11.2020 16:04

www.guede.com



Güde GmbH & Co. KG
Birkichstraße 6
74549 Wolpertshausen

Tel.: 07904/700-0
Fax.: 07904/700-250
info@guede.com